

AFW 700-3

VIBROFINITRICI GOMMATE GRANDI
PREMIUM



POTENTE ED ESTREMAMENTE MANOVRABILE

L'AFW 700-3 accomuna i vantaggi di una vibrofinitrice premium a rasatori ad alta compattazione e a una trazione a sei ruote. La macchina sfrutta anche un sistema di comando intelligente, che controlla l'intero processo lavorativo. L'interfaccia utente presenta un pannello strumenti intuitivo, che rende facilmente comprensibile la tecnologia per gli operatori. Il motore potente e la trasmissione a sei ruote assicurano potenza e trazione straordinarie anche in cantieri difficili. È anche offerta una cabina chiusa.

TECNOLOGIA AVANZATA

- Il sistema Pavemanager 2.0 controlla in tempo reale i parametri di posa.
- Un sistema di memorizzazione automatica della programmazione di bombatura e inclinazione (opzione SetAssist) salva le impostazioni di rasatore, coclea e posizione di livellazione durante la stesa
- Una soluzione di trazione efficiente riduce i costi operativi

STRAORDINARIA TECNOLOGIA DEL RASATORE

- Disponibile con rasatore ad alta compattazione
- Rasatori a tamper/vibrazione
- Riscaldamento a gas o elettrico
- Larghezza operativa massima di 9 m
- Ottima stabilità grazie al principio a 4 tubi
- Semplice regolazione dell'angolo di attacco
- Manovella singola per regolare altezza e angolo della paratia laterale

TRAZIONE E MOBILITÀ

- La trasmissione a quattro ruote offre potenza e trazione straordinarie anche per i cantieri difficili
- Uno speciale sistema analizza il carico della tramoggia e ottimizza la trazione delle ruote anteriori
- L'asse oscillante delle ruote anteriori assicura un contatto costante con il terreno
- Velocità di marcia fino a 20 km/h

ALIMENTAZIONE DEL MATERIALE

- Tramoggia con grande capacità per ridurre la fuoriuscita di materiale
- Aletta idraulica anteriore della tramoggia (opzione)
- Due nastri trasportatori indipendenti e reversibili da 655 mm
- Cassa coclea di dimensioni ridotte
- Sensori agli ultrasuoni per controllare il flusso del materiale

APPLICAZIONI

- Strade nazionali
- Autostrade
- Strade provinciali
- Strade comunali/ municipali
- Aree fabbricabili
- Grandi piazze e cortili

AMMANN

SPECIFICHE TECNICHE
AFW 700-3
VIBROFINITRICE GOMMATA GRANDE
PREMIUM

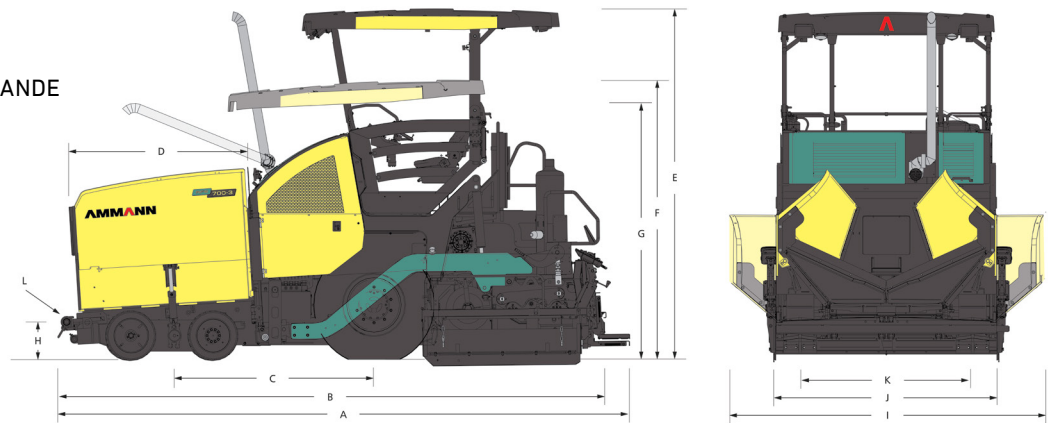

PESO E DIMENSIONI

PESO (CON RASATORE)	18000 kg
A LUNGHEZZA MACCHINA	6380 mm
B LUNGHEZZA DI TRASPORTO	6100 mm
C LUNGHEZZA ASSI	2240 mm
D LUNGHEZZA TRAMOGGIA	2125 mm
E ALTEZZA MACCHINA	3900 mm
F ALTEZZA DI TRASPORTO	3100 mm
G ALTEZZA SENZA TETTOIA	2845 mm
H ALTEZZA CARICO MATERIALE	495 mm
I LARGHEZZA MACCHINA (CON TRAMOGGE APERTE)	3250 mm
J LARGHEZZA DI TRASPORTO	2550 mm
K CARREGGIATA RUOTE	2055 mm
L ANGOLO DI ATTACCO RAMPA	17° (anteriore) / 16° (posteriore)

PRESTAZIONI

SPESSORE DI STESA (MAX.)	300 mm
CAPACITÀ DI STESA TEORICA	750 t/h
VELOCITÀ DI STESA (MAX.)	30 m/minuto
VELOCITÀ DI TRASFERIMENTO (MAX.)	20 km/h

RUOTE

RUOTE POSTERIORI	Pneumatici 2 x 445/80 R25
RUOTE ANTERIORI	Gomma piena 4 x 560/390-300
TRAZIONE	std 6WD (2 x ruote posteriori, 4 x ruote anteriori)
RAGGIO DI STERZATA	2477 mm (raggio interno)

RASATORE

	STV 5100 G	STV 5100 E	STV 6000 G	STV 6000 E	STVH 5100 E	STVH 6000 E
LARGHEZZA DI STESA STANDARD	2.55 m	2.55 m	3.00 m	3.00 m	2.55 m	3.00 m
MAX. LARGHEZZA (CON ESTENSIONI IDRAULICHE)	5.10 m	5.10 m	6.00 m	6.00 m	5.10 m	6.00 m
MAX. LARGHEZZA (CON PROLUNGHE MECCANICHE)	8.80 m	8.80 m	9.00 m	9.00 m	6.60 m	7.50 m
RISCALDAMENTO	Gas (GPL)	Elettrico	Gas (GPL)	Elettrico	Elettrico	Elettrico
TIPO DI RASATORE	Tamper & Vibrazione	Tamper & Vibrazione	Tamper & Vibrazione	Tamper & Vibrazione	Alta compattazione	Alta compattazione

ALIMENTAZIONE DEL MATERIALE

CAPACITÀ TRAMOGGE	13 t
ALTEZZA DI SCARICO TRAMOGGE (AL CENTRO)	575 mm
LARGHEZZA TRAMOGGE, INTERNA	3140 mm
TIPO DI NASTRO TRASPORTATORE	Due nastri trasportatori indipendenti
LARGHEZZA NASTRO TRASPORTATORE	2 x 580 mm
CONTROLLO DEL NASTRO TRASPORTATORE	Automatico proporzionale con interruttori di finecorsa
DIAMETRO COCLEA	380 mm
CONTROLLO COCLEA	Automatico proporzionale con sensori agli ultrasuoni
REGOLAZIONE DELL'ALTEZZA DELLA COCLEA	250 mm (idraulica)

MOTORE

MODELLO	Cummins QSB 6.7 - C173
POTENZA NOMINALE @ 2200 GIRI / MINUTO	129 kW
EMISSIONI	Stage IIIA (T3), Stage IV (T4f)
SISTEMA ELETTRICO	24 V
SERBATOIO CARBURANTE	315 l

POSTAZIONE OPERATORE

PLANCIA DI COMANDO	Plancia di comando scorrevole e ribaltabile, regolabile in ogni posizione
PANNELLO STRUMENTI	Pave Manager 2.0 (PLC)
POSTO OPERATORE	Piattaforma operatore scorrevole (500 mm a sinistra e a destra)
TETTOIA	Tettoia con fari di lavoro integrati